

IHRE WERKSTÜCKE:



UNSER LIEFERPROGRAMM:

FÜR ALLE
SPITZENLOSSCHLEIFMASCHINEN
UND GEWINDEROLLMASCHINEN

- Durchgangsschienen
- Einstechschienen
- Prismenschienen
- Hochgenauigkeitsschienen
- Abrichtschablonen
- Kopierlineale
- Führungsleisten
- Gewinderollauflagen
- Papiermesser
- Spezialmesser
- Spannbacken

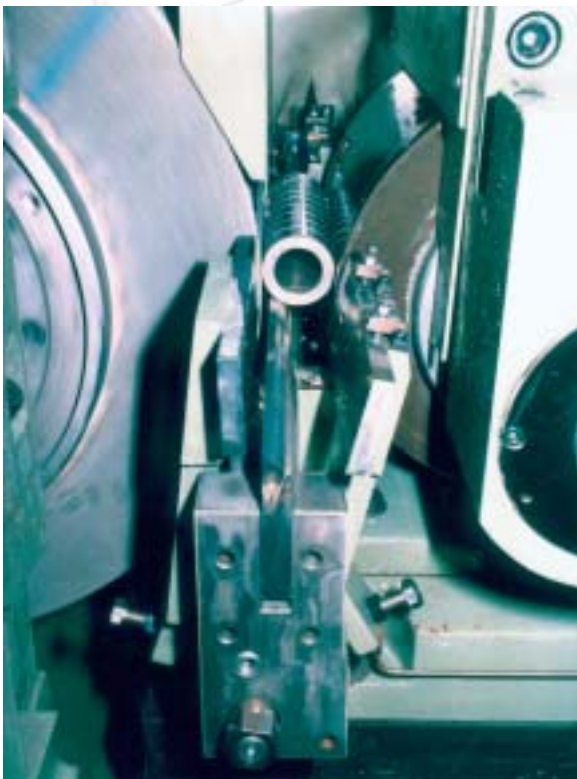

FÜR MASCHINEN VON:

- Agathon
- Cincinnati
- Estarta
- ESO
- Ghiringhelli
- Hartex
- Herminghausen
- Koenig + Bauer
- Lidköping
- Mikrosa
- Monza
- Nomoco
- PeTeWe
- Schumag
- Seny
- Viking
- Wedalco

LEISTRITZ-SCHIENEN-CENTER



NEUANFERTIGUNG:

LEISTRITZ ERFÜLLT KUNDENWÜNSCHE SCHNELL UND KOSTENGÜNSTIG.

IHRE VORTEILE:

- höchste Qualität
- kurze Lieferzeit
- konstruktive Unterstützung
- Schienen nach Ihren Wünschen

REPARATURDIENST:

DER REPARATURDIENST HILFT IHNEN BEI DER BEURTEILUNG IHRER SCHIENEN UND FÜHRT KOSTENGÜNSTIG AUS:

- Nachschleifen
- Teilbestücken
- Neubestücken

Leistritz-Schienen-Center



schienen-center@leistritz.de
+49 911 / 43 06 283



▶▶▶ LEISTRITZ-SCHNELLDIENST ▶▶▶
Auf Anfrage, sofortige Hilfe bei Terminproblemen



Lieferanschrift
für Reparaturschienen

Werk Pleystein:

Leistritz Produktionstechnik GmbH
Leistritzstraße 1-11
D-92714 Pleystein

PRÄZISION

STANDARDSCHIENE:

- Ebenheits-, Winkligkeits-, und Parallelitätstoleranzen $\leq 10 \mu\text{m}$ auf 100 mm Länge
- maximale Länge 3000 mm

HOCHGENAUIGKEITSSCHIENE:

- Ebenheits-, Winkligkeits-, und Parallelitätstoleranzen bei $1 \mu\text{m}$ auf 100 mm Länge
- maximale Länge 1600 mm



LEISTRITZ-SCHIENEN, UNSERE PRÄZISIONSLEISTUNG FÜR IHR WERKSTÜCK.

AUSFÜHRUNG

- Hartmetall bestückt
- Werkzeugstahl gehärtet
- Vollmaterial Bronze, z.B. Ampco
- Industriediamant, PKD-bestückt



PRISMENSCHIENE

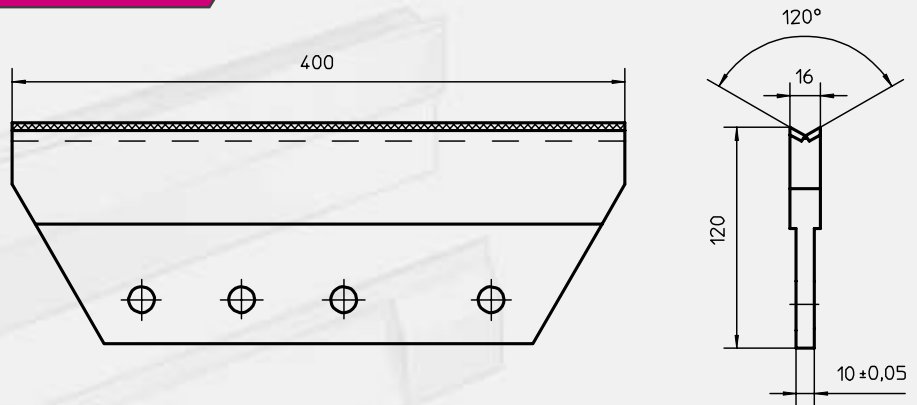

PKD-SCHIENE

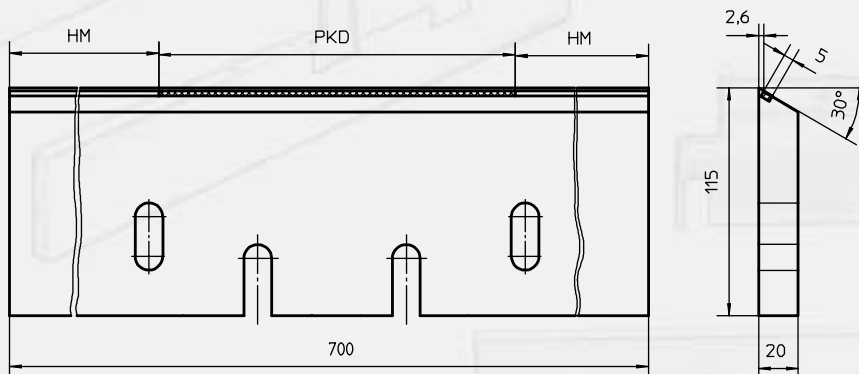

KOPIERLINEAL

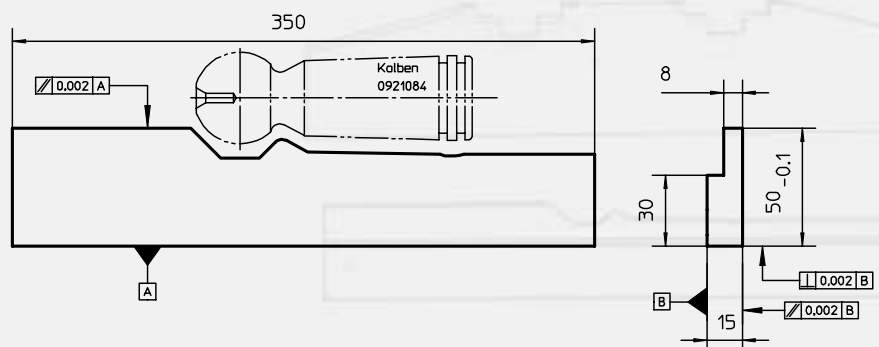

Lieferprogramm



Endenbearbeitungswerkzeuge

- bis zu 5 Arbeitsoperationen in einem Arbeitsgang
- Baukastensystem
- breit gefächertes Lagerprogramm
- Planen, Fasen, Überdrehen, Bohren, Zentrieren, Kuppen



Flachformwerkzeuge

- für Profileinstiche
- Flachformwechselplatten
 - unprofiliert
 - profiliert nach Kundenwunsch
- für alle gängigen Ein- und Mehrspindelautomaten
- geschliffener Plattensitz



Auflageschienen

- für alle Spitzenlos - Rundschleifmaschinen
- Durchgangsschienen
- Einstechschienen
- Prismenschienen
- Abrichtschablonen
- Kopierlineale
- Gewinderollauflagen
- Führungsleisten
- Papiermesser
- Spezialmesser



Drehwerkzeuge

- Drehmeißel
- Bohrstangen
- Gewindedrehwerkzeuge
- Sonderdrehmeißel nach Kundenwunsch

Stechwerkzeuge

- Einstechen
- Abstechen
- Kopierdrehmeißel



Wie stechen Sie Ihre Profile?

- Das Leistritz-Profil-Center fertigt für Sie Flachformwerkzeuge mit profilierten Wechselplatten.

IHRE VORTEILE:

- höchste Genauigkeit
- schnell und kostengünstig

☎ 0911 / 43 06 350 ✉ profil-center@leistritz.de

